



---

**Design™**

Råd om vedligeholdelse og brugervejledning



# Tillykke med din nye glasinddækkede altan

Her hos Balco vil vi gerne takke dig for at have valgt os og ønske dig hjerteligt velkommen i dit nye uderum. For at du skal få mest muligt ud af din nye altan, beder vi dig om at læse denne vedligeholdelsesvejledning. Hvis du flytter, bedes du videregive brugsanvisningen til den nye ejer/lejer.

## Rengøring af nedre skinneprofil

Glasinddækningens nederste skinneprofil dræner vandet gennem drænhullet i profilens bund. Skinner, spor og drænhul kan med fordel støvsuges eller rengøres med fx en klud.

## Rengøring af glas

Glasset skal rengøres som almindelige vinduer, dvs. enten med vand eller med vinduesrens. Brug ikke alkaliske rengøringsmidler.

## Rengøring af aluminium og laminat

Til rengøringen kan der bruges sæbe, opaskemiddel eller lignende rengøringsmiddel. Der må ikke bruges fortynder og opløsningsmiddel, da den slags kan skade laminat og lakerede profiler. Det eneste opløsningsmiddel, der må bruges, er husholdningssprit, men dette skal også anvendes med forsigtighed.

## Rengøring af altangulvet

Altangulvet skal rengøres med almindeligt rengøringsmiddel som fx sæbe eller lignende. Der må ikke anvendes tøsalt eller tilsvarende produkter, da dette kan beskadige altangulvet.

## Udskiftning af glas og laminat

Udskiftning af ovennævnte og andre dele skal udføres af autoriserede fagfolk.

## Ugunstige vejrforhold

Under ugunstige vejrforhold med stærk vind i kombination med regn eller sne kan det ske, at der trænger en smule vand eller sne ind. Det har dog ingen skadelig effekt på materialet. Hvis temperaturen bliver så lav, at vand omkring vinduet fryser, bør du ikke trykke på ruden, da dette kan medføre skade på rudens børsteliste

## Kondens

Altanglassets selvventilerende konstruktion betyder, at glasset holdes fri for kondens. Under visse ugunstige vejrforhold kan der dog opstå en vis kondens. Her kan du åbne et af vinduerne for at slippe den fugtige luft ud.

## Bor ikke hul i elementerne!

Eftersom vandet drænes væk i profilerne, kan et boret hul medføre vandlækage.

## Undgå at overdække luftspalten!

Luftspalten mellem glasinddækningselementerne og loftet sikrer god ventilation og kontinuerlig lufttilførsel til bygningens ventilationssystem og må derfor ikke overdækkes.

## Rullegardiner

Rullegardiner må kun monteres i glasinddækningspartier og af autoriserede fagfolk. Rullegardinerne hæves og sænkes ved hjælp af rullegardinskæden. Rullegardiner må ikke rulles længere ned end til niveau med den nedre skinneprofil eller underkant af kigrude. Rullegardiner må ikke rulles længere op, end at rullegardinets nederste liste er på niveau ned rullegardinskædens underkant. Rullegardinerne skal være tørre, når de rulles op og bør også være rullet op ved udluftning. Rengør med en fugtig klud.

## Ophængning

Lamper og lignende monteres på væggen mod lejligheden. Montering må ikke ske i loftet på altanen, eftersom det består af materiale, der ikke må bores huller i. Glasinddækningen er ikke dimensioneret til fastgørelse af paraboler eller blomsterkasser fra andre leverandører end Balco. Markiser må kun monteres af Balco-godkendt personale. Ophængning af markiser forudsætter, at glasinddækningselementer er forberedt til montering af markiser (ekstraudstyr).

## Blomsterkasser

Hvis jeres forening har bestilt blomsterkasser, som leveres sammen med jeres nye altan. Blomsterkasser har en indsats af plast. Den bruger du til at plante i. Det er ikke godt at hælde jord direkte i aluminiumskassen, da det vil få vand iblandet jord til at løbe ned til underboens altan.

## Eventuelle skader

Hvis der skulle opstå skade på altanen, kontakter du bestyrelsen, som er i besiddelse af anvisninger til behandling af skade på maling og lignende. Ved større skader skal bestyrelsen kontakte leverandøren.

## Der må ikke bruges åben ild på altanen

Altanen betragtes som et uderum, og møblerne skal være tilpasset herefter.

# Sådan åbner du vinduerne

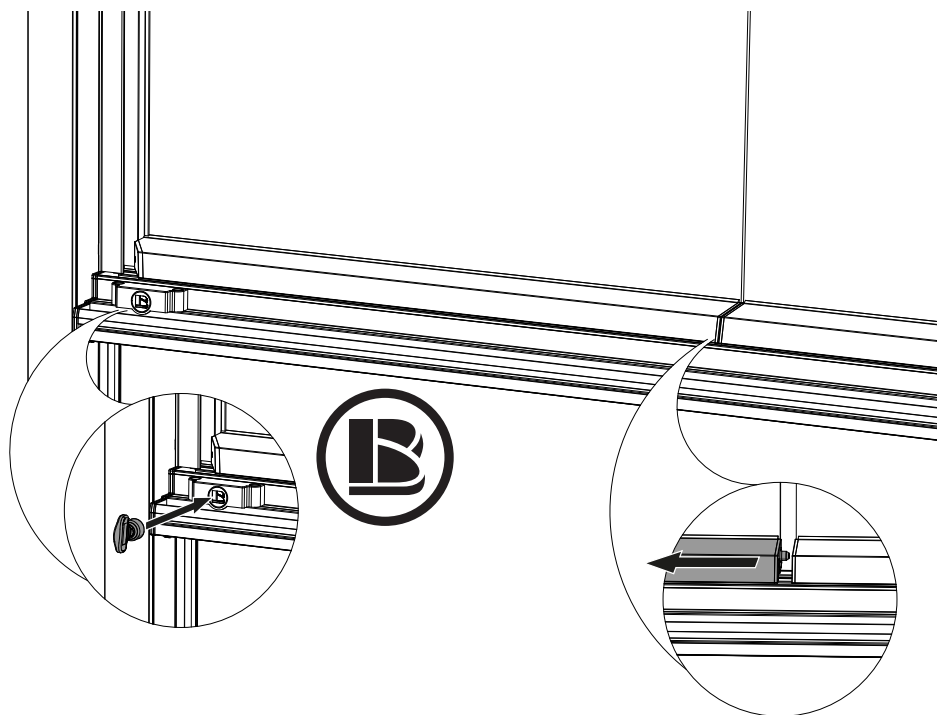

- ① Sæt magneten mod det sorte beslag på mærket 'B'
- ② Vinduet låses automatisk op, når magneten er fastgjort på det markerede område.
- ③ For at folde vinduet ind, skal du skyde den lidt i skinnens retning for at frigøre låsetapperne i vinduets ende (se pilen)

Når du vil lukke vinduet, trækker du den tilbage til udgangspunktet, sørg for at låsetapperne skydes ind i det efterfølgende vindue. **BEMÆRK!** Vinduet låses ikke før du fjerner magneten.

# For maksimal åbning



- ① Sæt magneten mod det sorte beslag på mærket 'B' for at låse op. Skyd vinduet til siden for at frigøre låsetapperne.

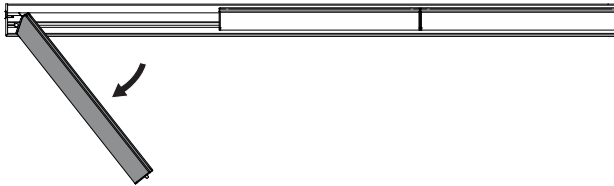

- ② Åbn vinduet ved at trække det ind mod dig.

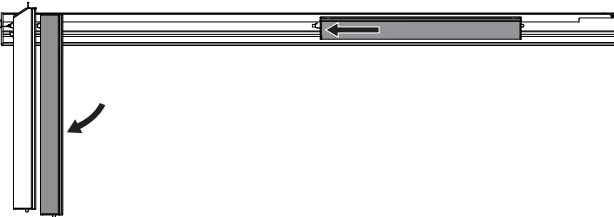

- ③ Åbn det næste vindue ved at skyde det hele vejen til åbningssiden og træk det derefter ind mod dig. Gentag i omvendt rækkefølge for at lukke vinduerne.

Balco A/S  
Industriholmen 15 B  
2650 Hvidovre  
Telefon 57 83 13 50  
Fax 57 83 43 50  
balco@balco.dk  
www.balco.dk

BALCONIES  
FOR  
GREATER  
LIVING

